

# POOPOPIDOO À SMOCKS



**CULOTTE DE BAIN À VOLANT SMOCKÉ  
RÉALISÉE À PARTIR DU MODÈLE POOPOPIDOO**

*2 ans, 3 ans, 4 ans, 6 ans, 8 ans, 10 ans*

Ce tutoriel est offert conjointement par sous le figuier® et par papillon&mandarine®.

L'utilisation commerciale est interdite.

[www.souslefiguier.bigcartel.com](http://www.souslefiguier.bigcartel.com) [www.papillonetmandarine.bigcartel.com](http://www.papillonetmandarine.bigcartel.com)

## PRÉAMBULE

Pour réaliser cette version smockée de la culotte de bain Poopoopidoo, il est nécessaire d'être en possession du modèle d'origine Poopoopidoo que l'on trouve ici : <http://papillonetmandarine.bigcartel.com/product/patron-poopoopidoo>.

## FOURNITURES

Les quantités de tissu et d'élastiques nécessaires à la réalisation de cette version sont les mêmes que pour le maillot de bain classique, autrement dit

	2 ans	3 ans	4 ans	6 ans	8 ans	10 ans
Tissu (laize 140 cm)	55 cm	55 cm	60 cm	65 cm	70 cm	75 cm
Elastique souple 5 mm	65 cm	65 cm	70 cm	75 cm	75 cm	80 cm
Elastique souple 10 mm	95 cm	95 cm	100 cm	105 cm	110 cm	120 cm

## MODIFICATION PATRON

Seule, la taille de la pièce papier Volant #3 diffère, dont voici les nouvelles mesures :

	2 ans	3 ans	4 ans	6 ans	8 ans	10 ans
Volant #3	40 cm x 6,5 cm	41 cm x 6,5 cm	43 cm x 7,5 cm	45 cm x 7,5 cm	48 cm x 8,5 cm	52 cm x 8,5 cm

Comme pour le patron d'origine, cette pièce doit être coupée deux fois en double sur la ligne de pliure du tissu, de la façon suivante :

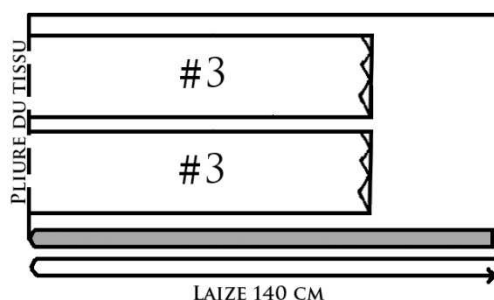

Toutes les autres pièces seront coupées conformément au patron papier et au plan de coupe du modèle POOPOPIDOO.

## MONTAGE

Commencer le montage de la culotte de bain comme indiqué dans le patron POOPOPIDOO, jusqu'à la fin de l'étape 3.

### 4- Volant de la culotte de bain

#### Préparation du volant

→ *Option SANS plisseuse*

- Superposer les deux pièces du volant de culotte #3, endroit contre endroit. Piquer les petits côtés à 1 cm du bord et ouvrir les coutures au fer.

- Réaliser l'ourlet en repliant le bord inférieur de ce volant de 0,75 cm sur l'envers, puis encore une fois de 0,75 cm. Piquer cet ourlet à 0,70 cm du bord sur tout le pourtour.

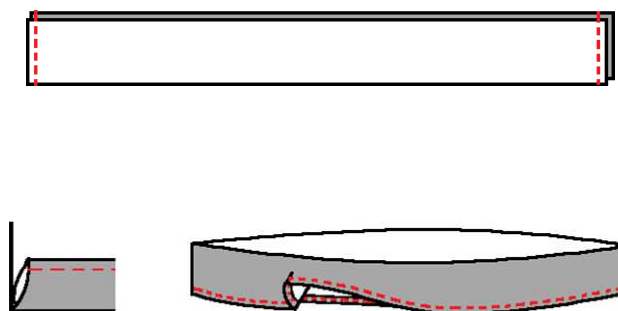

→ *Option AVEC plisseuse*

- Superposer les deux pièces du volant de culotte #3, endroit contre endroit. Piquer *un seul des petits côtés* à 1 cm du bord et ouvrir la couture au fer.

- Replier le bord inférieur de ce volant de 0,75 cm sur l'envers, puis encore de 0,75 cm. Piquer cet ourlet à 0,70 cm du bord jusqu'à 5 cm environ de chaque extrémité.

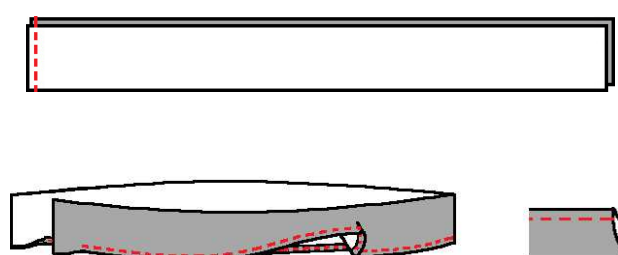

Passer les fils de fronces

✓ Généralités valables pour les deux méthodes (AVEC & SANS plisseuse) :

- Prendre un fil solide de couleur contrastante avec le tissu à froncer car le fil de fronce servira ensuite de guide pour la broderie des smocks
- Chaque aiguillée de fil doit mesurer la longueur de l'empiècement à smocker +15/20 cm,
- Nouer solidement le fil au début de chaque ligne de fronces,
- Les fils de fronces se passent de la droite vers la gauche, et commencent à 0,5 cm du haut de l'empiècement à smocker.

→ Option SANS plisseuse

- Pour plisser le volant, il faut utiliser un papier transfert spécial smocks (que l'on peut trouver en mercerie) pour obtenir des lignes de points réguliers qui serviront de guide. Puis, passer 6 fils de fronces sur le haut du volant en commençant à 0,5cm du bord supérieur.

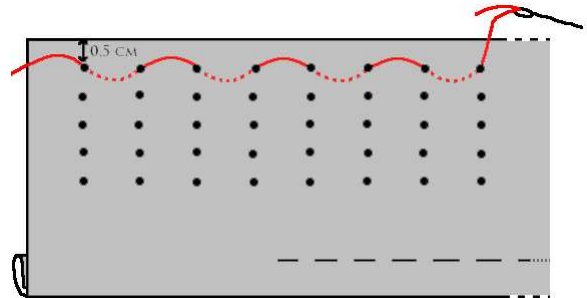

→ Option AVEC plisseuse

- Enfiler 6 aiguillées (tous les 5 mm) sur la plisseuse en nouant les fils à l'une de leurs extrémités. Puis passer le volant entre les 2 rouleaux arrière, l'endroit du tissu sur le dessus et l'ourlet positionné à gauche, en tournant la molette doucement dans le sens des aiguilles d'une montre.

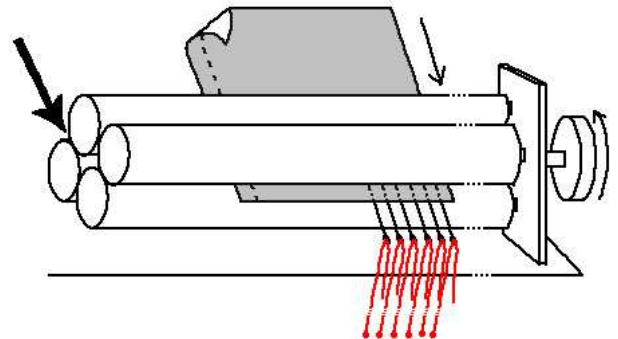

*Nota bene : ne jamais tourner la molette dans le sens inverse des aiguilles d'une montre lorsque le tissu est engagé dans les rouleaux !*

- Une fois les fils de fronces passés, retirer complètement le tissu de la plisseuse (*attention à ce que les fils de fronce ne s'enlèvent pas !*). Puis tirer sur les 6 fils de manière homogène afin de ramener la longueur du volant à celle du pourtour de la culotte de bain. Nouer ensuite les fils de fronces deux par deux à chaque extrémité.

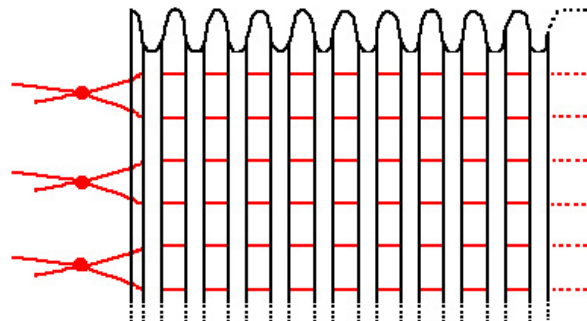
Commencer les points de broderie

✓ Généralités sur les smocks :

- Prendre utiliser du fil à broder de type fil broderie DMC Mouliné Spécial composé de 6 brins facilement séparables. En général, on utilise 3 brins pour broder les smocks.
- Prévoir des aiguillées de fils suffisamment longues pour ne pas avoir à en changer durant toute la rangée de broderie.
- Lors de la broderie des smocks il faut veiller à ne pas piquer l'aiguille sur les fils de fronces car même lorsque les smocks sont brodés, les plis de fronces doivent quand même continuer à coulisser sur les fils de fronces.
- Les fils de fronces servent de guide pour la broderie.
- La régularité des points est très importante ; elle est garante de smocks harmonieux.
- Les smocks se brodent toujours (sauf cas particuliers) de la droite vers la gauche.

→ Option SANS plisseuse

- Commencer les broderies au niveau d'une des coutures de côtés et veiller dans la mesure du possible à faire raccorder les motifs en début et fin de rang.

→ Option AVEC plisseuse

- Commencer les smocks à 1 cm de l'extrémité droite du volant, et les terminer à 1 cm de l'extrémité gauche.

✓ Exemple de broderies AVEC ou SANS plisseuse

- Prendre une aiguillée de fil, et faire un nœud à l'une de ses extrémités. Piquer sur l'envers au début du rang, entre le premier et le deuxième fil de fronces.
- Puis broder un premier rang de points de zig-zag sur toute la longueur du volant.
- Broder ensuite un deuxième rang de points zig-zag en opposition : cela forme un point de treillis (i.e. deux rangs de points zigzag brodés en opposition de façon à former des petites alvéoles)

Facultatif : broder un troisième rang de points de zigzag pour doubler le deuxième rang de zig-zag.

- Broder ensuite dans chaque alvéole (créée par le point de treillis) un double point de poste ; il faut prendre une nouvelle aiguillée pour faire le double point et faire un nœud après chaque double point de poste (cela est indispensable pour ne pas laisser courir un long fil au dos du volant qui va d'alvéole en alvéole)

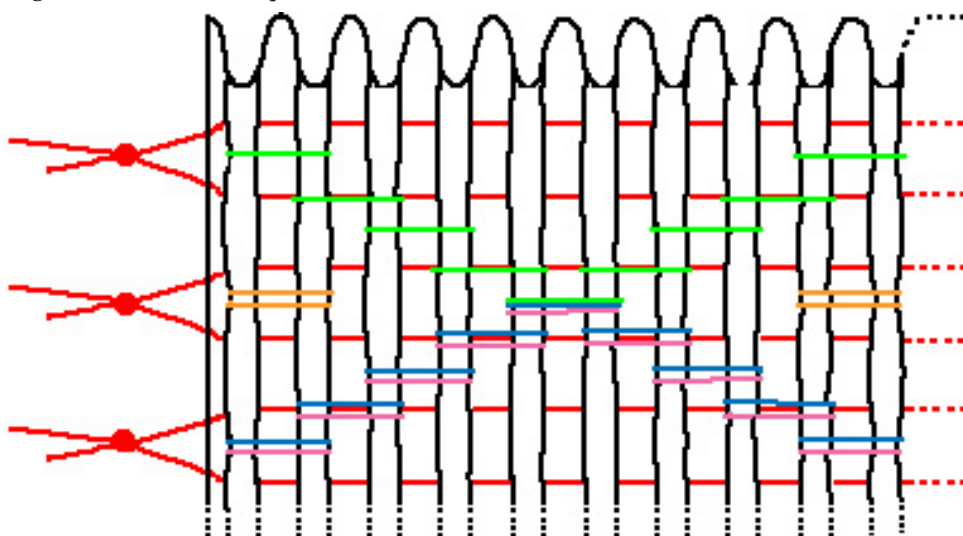

- Une fois les broderies terminées, retirer les fils de fronce délicatement.

Voici quelques exemples de points issus du livre « Broder des smocks pour les enfants », de Eglé Salvyet Huguette Weill :

Point de vagues

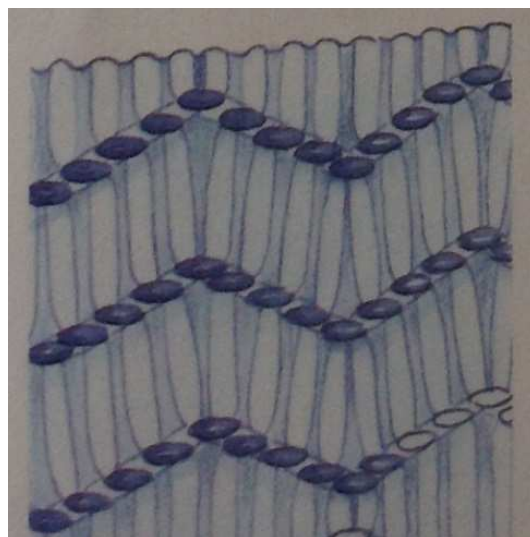

Point Zigzag

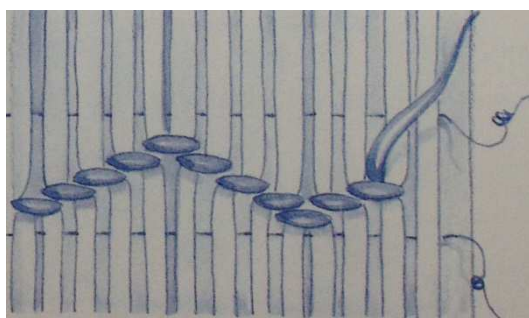

Point de losange

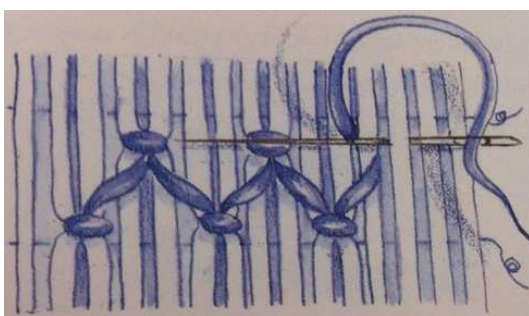

Point de treillis

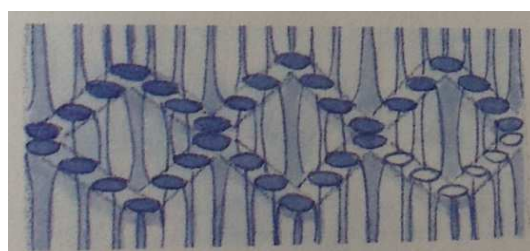

Finition du volant

→ *Option sans plisseuse* :

Reprendre le montage du volant comme indiqué à l'étape 4 du patron Poopoopidoo.

→ *Option avec plisseuse* :

- Fermer le volant en superposant les deux extrémités endroit contre endroit, et piquer à 1 cm du bord (les broderies doivent maintenant se rejoindre).

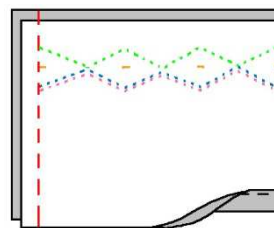

- Puis finir l'ourlet du bord inférieur sur les 10 cm laissés en attente.
- Reprendre le montage du volant comme indiqué à l'étape 4 du patron Poopoopidoo.

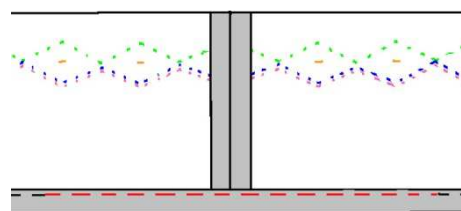

Alors, ça vous plait ?